

FORD TRUCKS 3542 DC EURO5

с самосвальной надстройкой Grunwald

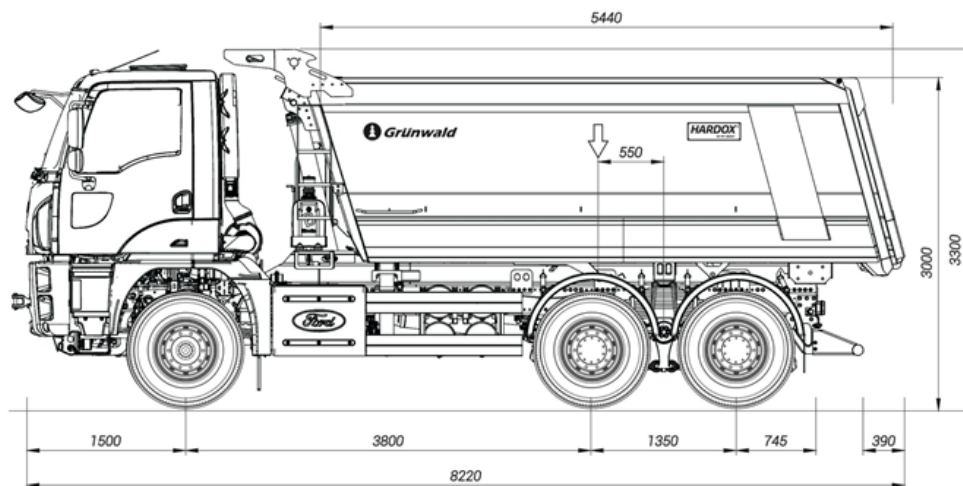

Базовые параметры

| | |
|--------------------------|-------------------|
| Тип автомобиля | Самосвал |
| Колесная формула | 6x4 |
| Тип кабины | Дневная кабина |
| Тип кузова (объем) | Half-pipe (18 м³) |
| Масса перевозимого груза | 19700 кг |

Двигатель

| | |
|----------------------|---|
| Тип | Ecotorq 12,7 л. Дизельный, 6-ти цилиндровый, рядный |
| Объем | 12740 мм³ |
| Диаметр и ход поршня | 130 мм x 160 мм |
| Мощность | 420 л.с. (308,9 кВт) / 1800 об/мин |
| Крутящий момент | 2150 Нм @ 1000-1300 об/мин |
| Коэффициент сжатия | 17 +/- 0,5 : 1 |
| Количество масла | 46-48 л |
| Количество антифриза | 37 л |

Трансмиссия

| | |
|---------------------------------|--|
| Сцепление | Однодисковое 430 мм |
| Тип КПП (передаточные числа) | Механическая, 16 ступенчатая ZF 16S 2230 (13,805 - 0,836) |
| Передаточное число ГП | 4,08 |

Рулевое управление

Одноконтурное с усилителем

Шасси

| | |
|---|--|
| Прочность лонжеронов рамы | 500 Мпа |
| Передняя подвеска | Параболические 3-листовые рессоры с стабилизатором |
| Задняя подвеска | Балансирная, с полуэллиптическими 14-листовыми рессорами |
| Задние мосты | С межосевыми и межколесными блокировками дифференциала |
| Высота сечения лонжерона рамы / толщина профиля | 285 мм /10 мм |
| Шины | 315/80 R 22,5 |
| Колесные диски | Стальные 22,5x9 |

Тормозная система

| | |
|---|---|
| Тормозная система | Пневматическая двухконтурная |
| Тип тормозных механизмов | Барабанные тормоза на передних и задних осях |
| Компрессор | Двухцилиндровый, с подогреваемым осушителем и экономным режимом |
| Моторный тормоз (максимальная мощность) | Ecotorq Engine Brake, компрессионный моторный тормоз (340 кВт) |

Электрооборудование

| | |
|--------------|--------------------|
| Аккумуляторы | 24В, 2x12В 225 А/ч |
| Генератор | 130 А / 6,5 кВт |

Емкости

| | |
|---------------|----------------|
| Топливный бак | 315 л Стальной |
| Бак Adblue | 55 л |



Размеры (мм)

| | |
|----------------------------------|------|
| Передний свес | 1500 |
| Колёсная база | 3800 |
| Полная длина | 8220 |
| Расстояние между 2 и 3 осями | 1350 |
| Длина кабины | 2210 |
| Высота автомобиля | 3300 |
| Ширина автомобиля (искл.зеркала) | 2540 |
| Ширина шасси | 770 |
| Задний свес | 1570 |
| Длина кузова | 5440 |
| Ширина кузова | 2450 |
| Высота кузова | 1665 |
| Дорожный просвет спереди | 380 |
| Дорожный просвет сзади | 303 |
| Радиус поворота | 9790 |

Весовые характеристики

| | |
|---|------------------------|
| Техническая грузоподъемность передних / задних осей | 8000 кг / 2 x 12950 кг |
| Полная масса автомобиля | 34000 кг |

Стандартное оснащение

- Кондиционер
- AM/FM/Aux In/USB/Bluetooth (радио с Bluetooth)
- Пружинная подвеска кабины
- Круиз-контроль
- Моторный тормоз
- КОМ с приводом от КПП прямой
- Система ABS
- Датчик износа тормозных колодок
- Блокировка дифференциалов
- Электростеклоподъемники
- Наружные зеркала с электроприводом и обогревом
- Лобовое стекло с электрическим подогревом
- Электрокорректор фар
- Рулевая колонка регулируемая по вылету и углу наклона
- Сидение водителя с подогревом на пневмоподвеске
- Иммобилайзер
- Ключ, совмещенный с брелком центрального замка
- Запасное колесо
- Передние буксировочные крюки
- Автономный отопитель мокрого типа (Eberspaecher) 9,5 кВт

Самосвальный кузов Grunwald

- Наименование модели - Gr. F18-SH-II
- Тип кузова - half-pipe
- Геометрический объем $\approx 18 \text{ м}^3$
- Погрузочная высота - 3000 мм
- Материал надрамника - сталь STRENX 500 MC
- Материал кузова - сталь HARDOX 450
- Толщина боковых бортов - 5 мм
- Толщина основания кузова - 7 мм
- Толщина заднего борта - 5 мм
- Гидрооборудование - Binotto / HYVA
- Рабочее давление - 200 бар
- Угол подъема кузова - 48 - 50°
- Лестница в передней части кузова с ответными ступенями внутри
- Кронштейн для запасного колеса на передней стенке кузова
- Боковая защита из алюминиевого профиля
- Стальной защитный козырек
- Сворачиваемый тент, интегрированный в козырёк
- Обогрев кузова выхлопными газами
- Детали обогрева кузова, включая трехходовой кран, выполнены из нержавеющей стали AISI 304
- Датчик контроля поднятого кузова
- Стабилизатор кузова
- Пластиковые крылья 2 и 3 осей
- Резиновые брызговики задних колес
- Цвет кузова - серый (возможна покраска в любой цвет по системе RAL)
- Цвет надрамника - черный (возможна покраска в любой цвет по системе RAL)
- Светоотражающая маркировка в соответствии с правилами ЕЭК ООН № 48
- Дополнительные боковые габаритные фонари с кронштейнами

Ваш дилер:

| | |
|---|--|
|  | Terra Truck ООО «Турбо Терра Трак» 196626, г. Санкт-Петербург, п. Шушары, Московское шоссе, 15А www.terratruck-ford.ru 8 (812) 456-26-27 |
|---|--|

Информация, представленная в данной брошюре, является верной на момент сдачи тиража в печать. Ford Trucks и сторонние поставщики постоянно совершенствуют свою продукцию и оставляют за собой право на внесение изменений в технические характеристики, спецификации, цвета, цены, комплектации, опции и т.п., представленные в брошюре, без предварительного уведомления. Актуальную версию можно получить у эксклюзивного дистрибьютора Ford Trucks в России ООО «Турботракс».