

# FORD TRUCKS 1833 DC EURO5

## Шасси

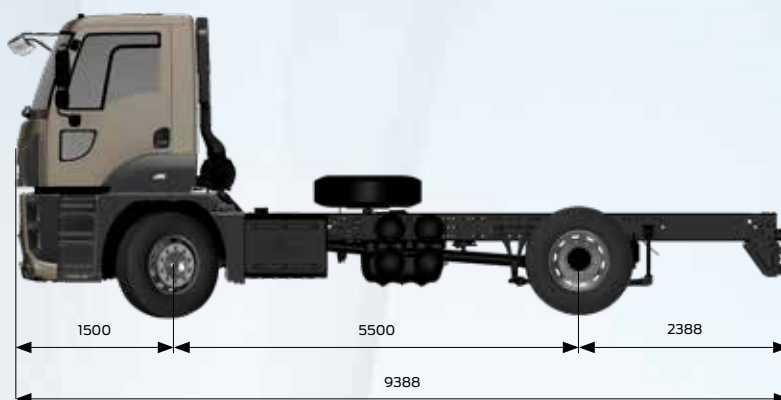

### Базовые параметры

Тип автомобиля	Легкий дорожный грузовик
Колесная формула	4x2
Экологический класс	Евро 5
Тип кабины	Дневная кабина с низкой крышей
Колесная база	5500 мм

### Двигатель

Тип	Ecotorq 9л. Дизельный, 6-ти цилиндровый, рядный
Объем	8974 мм <sup>3</sup>
Диаметр и ход поршня	115 мм x 144 мм
Мощность	330 лс (243 кВт) @ 1900 об/мин
Крутящий момент	1300 Нм @ 1200-1700 об/мин
Коэффициент сжатия	17,6 : 1
Количество масла	30 л
Количество антифриза	35 л

### Трансмиссия

Сцепление	Однокорковое 430 мм
Тип КПП (передаточные числа)	Механическая, 9-ступенчатая EATON 9S ESO14409 (9,48 - 0,75)

### Рулевое управление

Одноконтурное с усилителем

### Шасси

Толщина рамы	7 мм
Прочность лонжеронов рамы	355 МПа
Подвеска (передняя / задняя)	Параболлическая рессора / Многолистовая рессора
Задний мост	Одиночное понижение
Передаточное число главной передачи	4,63
Шины	12 R 22.5
Колесные диски	Стальные 22.5x9

### Тормозная система

Тормозная система	Пневматическая, двухконтурная, со встроенным осушителем и подогревом
Тип тормозных механизмов (Ø.мм x мм Длина)	Дисковые - 430 x 45
Моторный тормоз (максимальная мощность)	Ecotorq Engine Brake, компрессионный моторный тормоз (180 кВт)

### Электрооборудование

Аккумуляторы	24В, 2x12В 150 А/ч
Генератор	130 А / 6.5 кВт

### Емкости

Топливный бак	350 л алюминиевый
Бак AdBlue	78 л



Sharing the load

<b>Размеры (мм)</b>			
Передний свес		1500	
Колесная база		5500	
Полная длина		9388	
Задний свес		2388	
Ширина автомобиля (искл.зеркала)		2540	
Полезная длина шасси		7650	
Дорожный просвет спереди		335	
Дорожный просвет сзади		359	
Радиус поворота		8400	
<b>Весовые характеристики шасси (кг)</b>		1. Передняя ось	2. Задняя ось
Технически допустимый вес		7100	12600
Снаряженная масса		5390	3185
Полезная нагрузка		1710	9415
			<b>Итого</b>
			18000
			8575
			9425

### Стандартное оснащение

- AM/FM/Aux In/USB/Bluetooth (радио с Bluetooth)
- Пружинная подвеска кабины
- Круиз-контроль
- Моторный тормоз
- Системы EBS и ABS
- Система стабилизации ESP
- Электронный контроль тормозного усилия
- Датчик износа тормозных накладок
- Помощь при трогании на подъеме
- Блокировка дифференциала
- Электростеклоподъемники
- Наружные зеркала с электроприводом и обогревом
- Лобовое стекло с электрическим подогревом
- Электрокорректор фар
- Рулевая колонка регулируемая по вылету и углу наклона
- Сидение водителя с подогревом на пневмоподвеске и фиксированное пассажирское сидение
- Иммобилайзер
- Ключ, совмещенный с брелком центрального замка
- Передние противотуманные фары
- Запасное колесо
- Автономный отопитель мокрого типа (Eberspaecher) 9,5 кВт

### Дополнительное оборудование

- Пакет ADR
- КОМ с приводом от КПП
- Электропривод подъема кабины
- Колесная база 4250 мм
- Окраска по каталогу завода-изготовителя

Ваш дилер:

	<b>Terra Truck</b>
	ООО «Турбо Терра Трак»
	196626, г. Санкт-Петербург,
	п. Шушары, Московское шоссе, 15А
	<a href="http://www.terratruck-ford.ru">www.terratruck-ford.ru</a>
	8 (812) 456-26-27

Информация, представленная в данной брошюре, является верной на момент сдачи тиража в печать. Ford Trucks и сторонние поставщики постоянно совершенствуют свою продукцию и оставляют за собой право на внесение изменений в технические характеристики, спецификации, цвета, цены, комплектации, опции и т.п., представленные в брошюре, без предварительного уведомления. Актуальную версию можно получить у эксклюзивного дистрибьютора Ford Trucks в России ООО «Турботракс».